

# 雲南夢ネットインターネット接続サービス

## 設定手順書(大東中継所用)

*MacOS X 10.X 版*

雲南市・飯南町事務組合

導入編	設定を行う前にお読みください。
	<b>1 ケーブルモデムの設置</b> ケーブルモデムの概要と接続についてご説明いたします。
設定編	設定手順書です。設定の際にお読みください。
	<b>2 TCP/IP の設定</b> ネットワークの設定についてご説明いたします。
	<b>3 ルータを使用する場合の設定</b> 一般的なルータの設定についてご説明いたします。
FAQ編	トラブルシューティング。故障かなと思ったらお読みください。
	<b>4 トラブルシューティング</b> トラブルシューティングについてご説明いたします。

## 1. ケーブルモデムの設置

### 1-1 ケーブルモデムの概要

お客様へ配布しましたケーブルモデムはブロードネットマックス(BN・MUX)製となります。

・他製品のケーブルモデムはご利用できませんのでご注意ください。

### 1-2 ケーブルモデムとパソコンの接続

ケーブルモデムからパソコンへの接続方法を以下に示します。

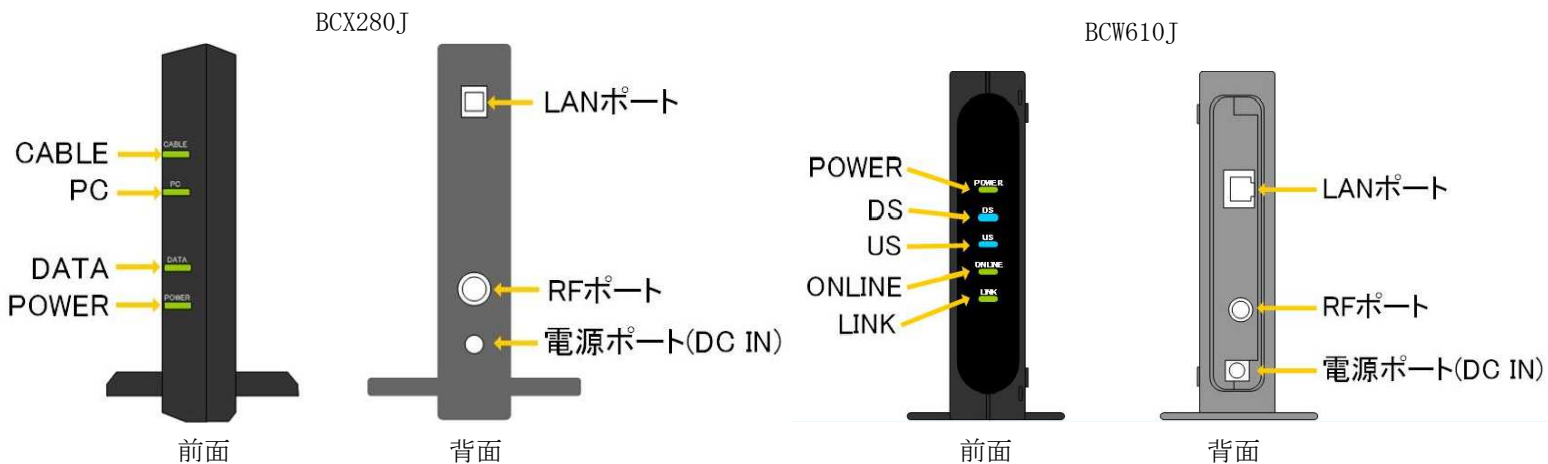

#### 接続手順

- ① LANポート  
LANケーブルを接続します。
- ② RFポート  
インターネット専用同軸ケーブルを接続します。  
通常の場合、当組合が指定する工事業者が接続します。
- ③ 電源ポート  
ACアダプタを接続します。

### 1-3 ケーブルモデム正面ランプの説明

ケーブルモデム正面のランプ状態を以下に示します。

#### BCX280Jの場合

- CABLE : ケーブルモデムと夢ネット側装置間との間で通信が出来ている場合、緑色に点灯します。  
PC : パソコンとケーブルモデム間で通信が出来ている場合、緑色に点灯します。  
DATA : データが送受信されている場合、緑に点灯します。  
POWER : ACアダプタからの電力が供給されている場合、緑に点灯します。

#### BCW610Jの場合

- POWER : ACアダプタからの電力が供給されている場合、緑色に点灯します。  
DS : データ受信中の場合、青色又は緑色に点灯します。  
US : データ送信中の場合、緑色に点灯します。  
ONLINE : ケーブルモデムと夢ネット側装置間との通信が出来ている場合、緑色に点灯します。  
LINK : パソコンとケーブルモデム間の通信が出来ている場合、橙色に点灯します。

## 1-4 パソコンの接続方法

### 1. 有線電話未契約のお客様の場合

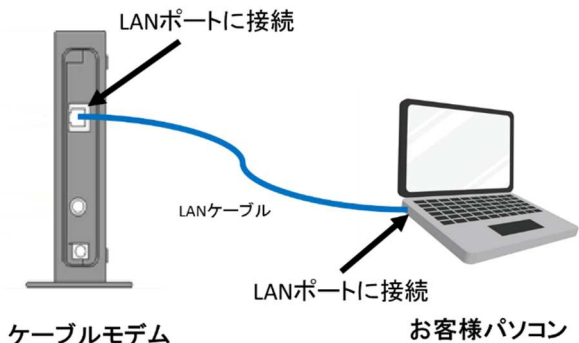

### 2. 有線電話をご契約中でベストプランをご契約頂いたお客様の場合

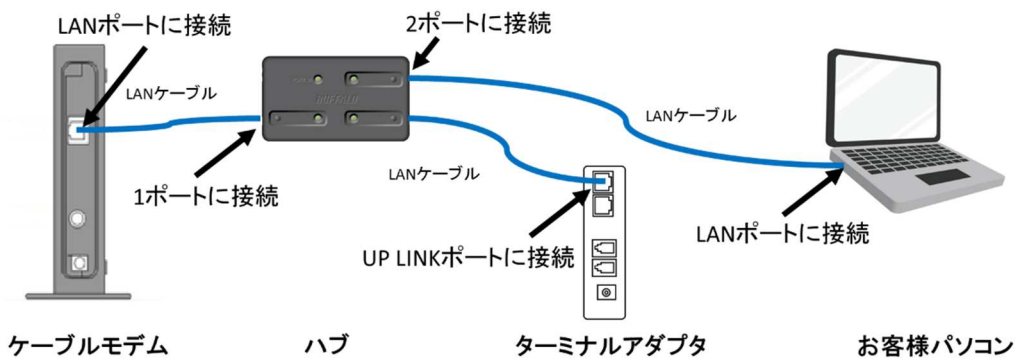

### 3. 有線電話をご契約中でライトプラン、ベーシックプランをご契約頂いたお客様の場合

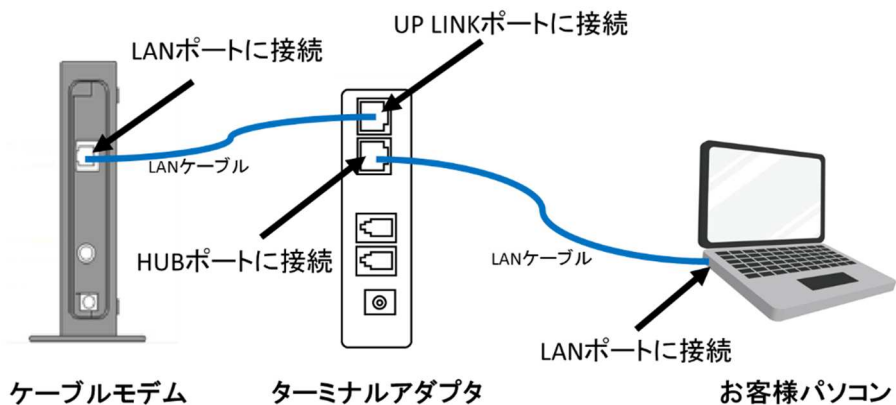

## 2. TCP/IPの設定

《Mac OS X 10 編》

### 2-1 起動

1. メニューバーのアップルメニューから「システム環境設定」を開きます。



2. 表示された『システム環境設定』の画面で、ツールバーの「ネットワーク」を開きます。



2-2 設定

1. 表示された『ネットワーク』の画面で「Ethernet」を選択し、「詳細」をクリックします。

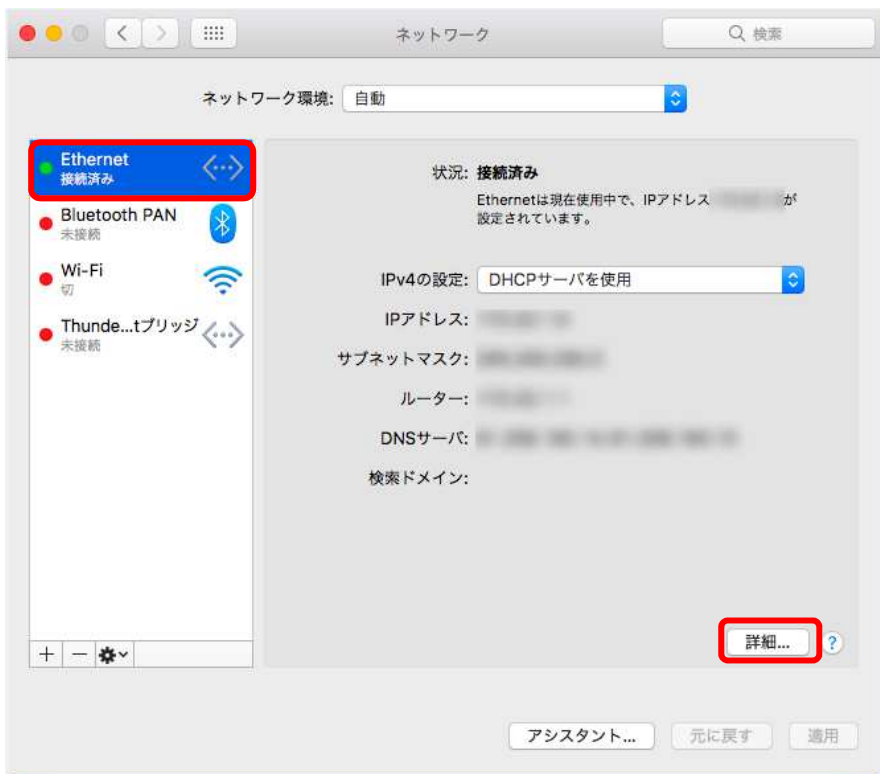

2. 「TCP/IP」をクリックし、IPv4 の設定にて「DHCP サーバを使用」を選択し「OK」をクリックします。

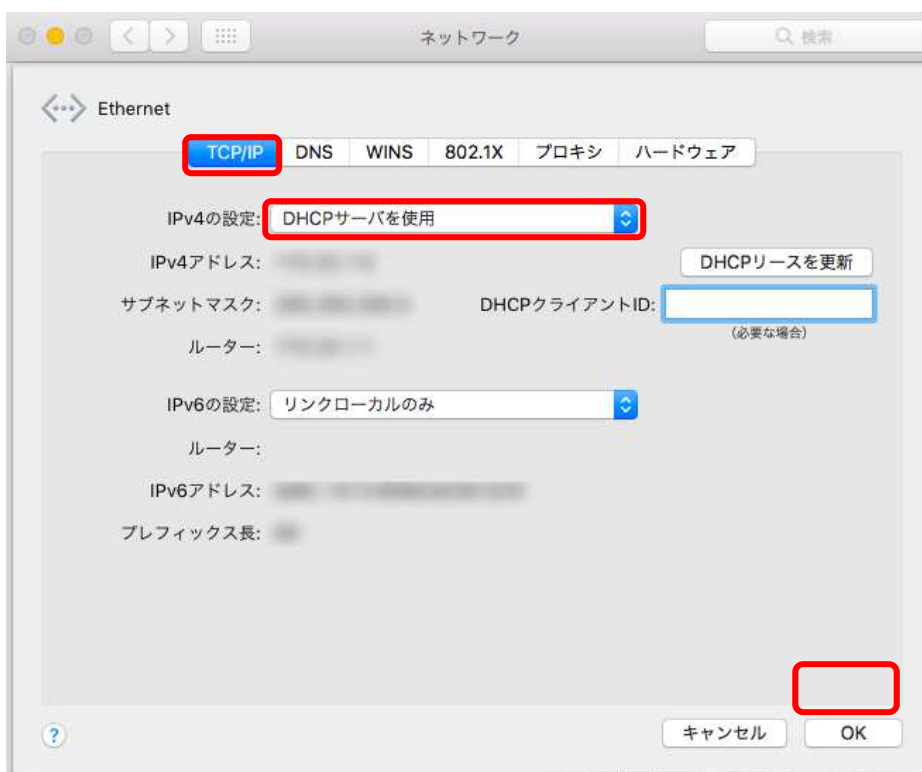

2-2 設定

3. [適用] をクリック後、左上の [●閉じる] をクリックします。

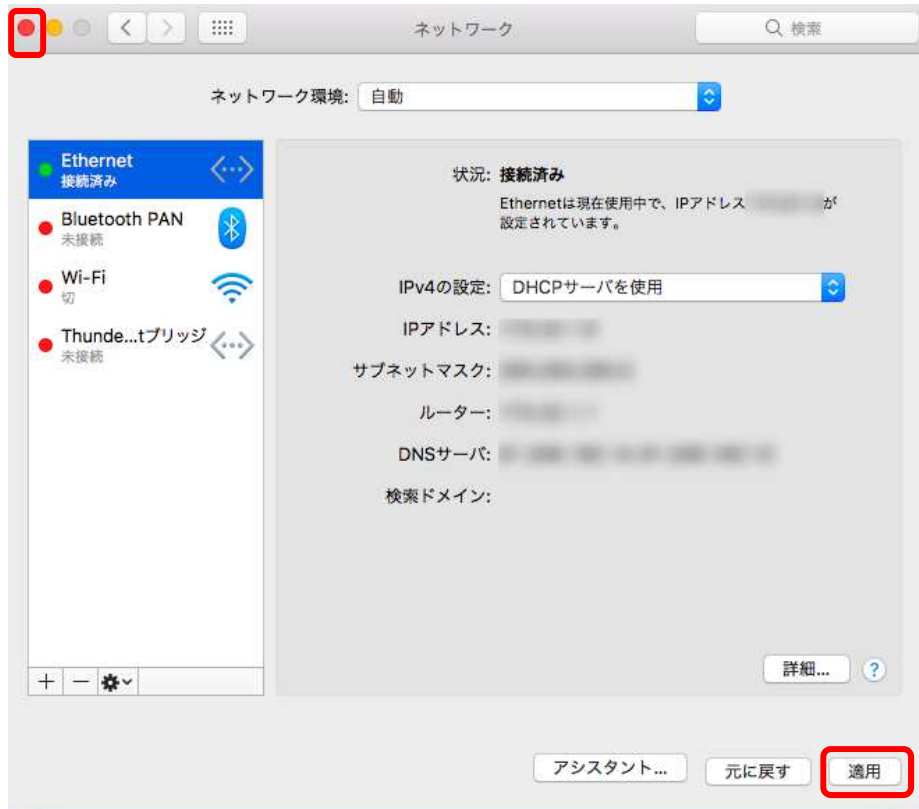

以上で TCP/IP の設定は終了です。

### 3. ルータを使用する場合の設定

#### 3-1 機器設置

1. 有線電話未契約のお客様の場合

ケーブルモデム、ルータ、パソコンを LAN ケーブルにて接続します。

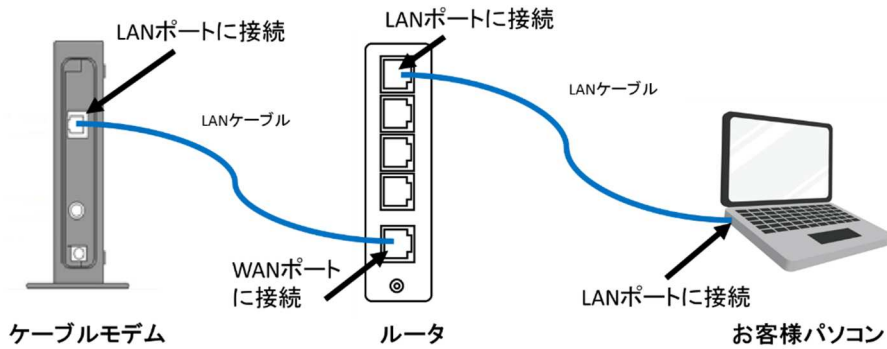

ルータの導入等、ケーブルモデムに接続する機器を変更した場合は、ケーブルモデムの再起動を行ってください。

2. 有線電話をご契約中でベストプランをご契約頂いたお客様の場合

ケーブルモデム、ハブ、ターミナルアダプタ、ルータ、パソコンを LAN ケーブルにて接続します。

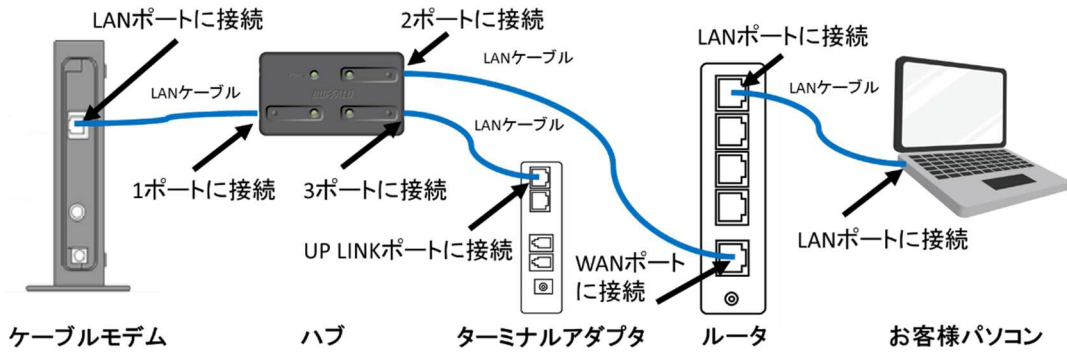

ルータの導入等、ケーブルモデムに接続する機器を変更した場合は、ケーブルモデムの再起動を行ってください。



### 3. ベストプランの場合

有線電話をご契約中でライトプラン、ベーシックプランをご契約頂いたお客様の場合  
ケーブルモデム、ターミナルアダプタ、ルータ、パソコンをLAN ケーブルにて接続します。

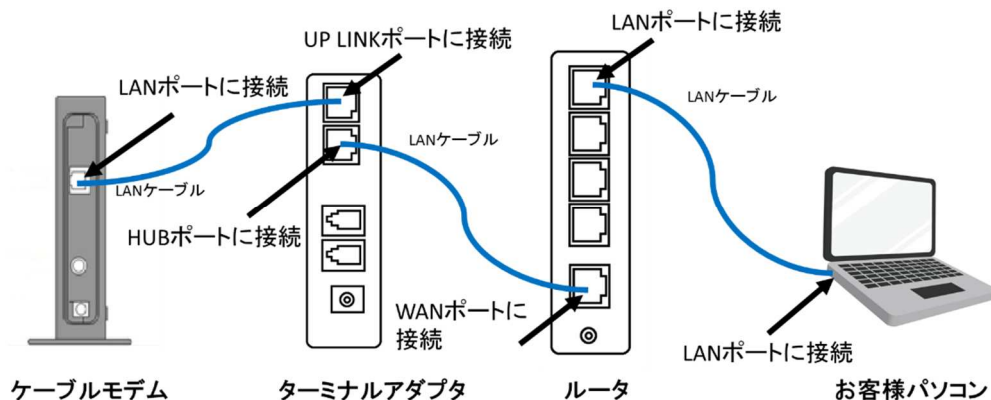

ルータの導入等、ケーブルモデムに接続する機器を変更した場合は、ケーブルモデムの再起動を行ってください。

## 3-2 ルータの設定

ルータを使用する場合の一般的な設定について説明します。

### 1. インターネット接続設定

ルータの管理画面より WAN 側 IP アドレスの設定を「DHCP サーバより自動取得」する設定にします。

### 2. LAN 側設定

ルータの管理画面より「DHCP サーバ機能」を有効にし、ルータよりお客様パソコンへ IP アドレスを自動的に割り当てる設定にします。

### 3. 無線接続設定

無線ルータのメーカー、パソコンの OS によって設定方法が異なります。  
無線接続の設定をする場合は、無線ルータに付属のマニュアルをご参照ください。

## 4. トラブルシューティング

### 4-1 インターネットへつながらない

1. [ケーブルモデム] のランプ状態をご確認ください。  
[ケーブルモデム] [パソコン] の電源が投入されている状態でご確認ください。  
→ [CABLE] 又は [ONLINE] ランプが消灯している場合は、**雲南夢ネットサポートセンター**へご連絡ください。  
→ [PC] 又は [LINK] ランプが消灯している場合は、[ケーブルモデム] と [パソコン] もしくは、[ルータ] の接続をご確認ください。  
正常に接続されている場合は点灯しています。  
→ [ケーブルモデム] のランプ状態に問題がない場合は **2** へ進んでください。
2. [ターミナルアダプタ] のランプ状態をご確認ください。  
[ケーブルモデム] [ターミナルアダプタ] [パソコン] の電源が投入されている状態でご確認ください。  
→ [ALARM] ランプが赤く点灯している場合は、**雲南夢ネットサポートセンター**へご連絡ください。  
→ [UP LINK] ランプが消灯している場合は、[ケーブルモデム] と [ターミナルアダプタ] の接続をご確認ください。  
正常に接続されている場合は点灯しています。  
→ [HUB] ランプが消灯している場合は、[ターミナルアダプタ] と [パソコン] もしくは、[ルータ] の接続をご確認ください。  
正常に接続されている場合は点灯しています。  
→ [ターミナルアダプタ] のランプ状態に問題がない場合は **2** へ進んでください。
3. [パソコン] の [TCP/IP の設定] をご確認ください。  
→ 詳細は本設定手順書の [設定編] [2. TCP/IP の設定] をご確認ください。  
→ [パソコン] の設定に問題が見受けられない場合は **3** へ進んでください。
4. 上記をご確認後、症状が改善されない場合は**雲南夢ネットサポートセンター**へご連絡ください。  
専門の係員がサポート致します。

#### 雲南夢ネット サポートセンター

受付 : 9:00~21:00(日、祝日を除く)

TEL : 0120-956-941

E-mail : support@hotaru.yoitoko.jp