

雲南夢ネットインターネット接続サービス

設定手順書(放送センター用)

MacOS X 10.X 版

雲南市・飯南町事務組合

導入編	設定を行う前にお読みください。
	1 ケーブルモデムの設置 ケーブルモデムの概要と接続についてご説明いたします。
設定編	設定手順書です。設定の際にお読みください。
	2 TCP/IP の設定 ネットワークの設定についてご説明いたします。
	3 ルータを使用する場合の設定 一般的なルータの設定についてご説明いたします。
FAQ編	トラブルシューティング。故障かなと思ったらお読みください。
	4 トラブルシューティング トラブルシューティングについてご説明いたします。

1. ケーブルモデムの設置

1-1 ケーブルモデムの概要

お客様へ配布しましたケーブルモデムはブロードネットマックス (BN・MUX) 製となります。

<ご利用上のご注意>

- ・他製品のケーブルモデムはご利用できませんのでご注意ください。

1-2 ケーブルモデムとパソコンの接続

ケーブルモデムからパソコンへの接続方法を以下に示します。

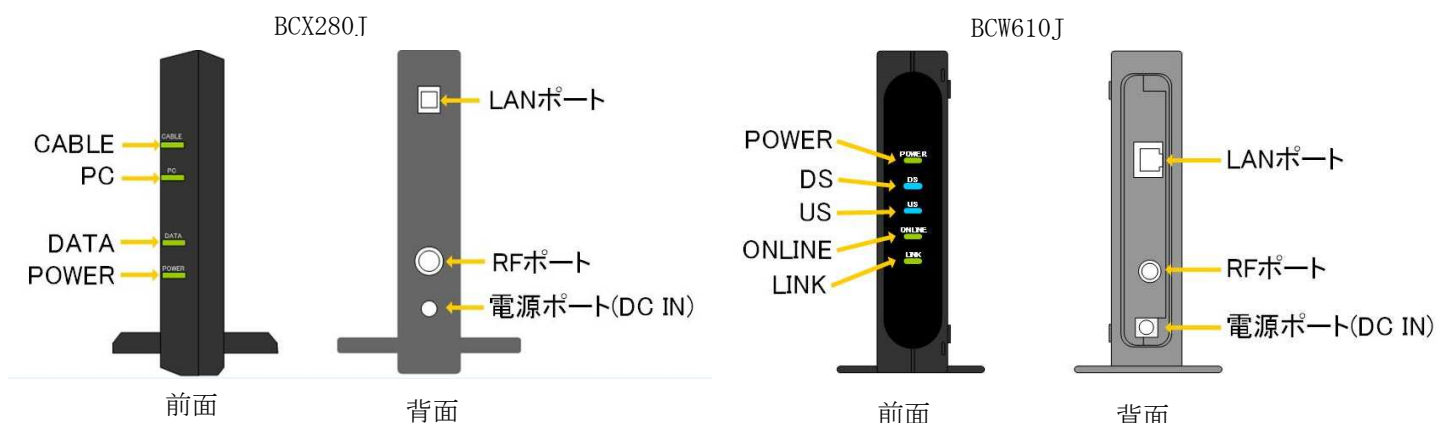

接続手順

① LAN ポート

LAN ケーブルを接続します。接続した LAN ケーブルはパソコンの LAN コネクタ部分へ接続します。

② RF ポート

インターネット専用同軸ケーブルを接続します。
通常の場合、当組合が指定する工事業者が接続します。

③ 電源ポート

AC アダプタを接続します。

1-3 ケーブルモデム正面ランプの説明

ケーブルモデム正面のランプ状態を以下に示します。

BCX280J の場合

- CABLE : ケーブルモデムと夢ネット側装置間との間で通信が出来ている場合、緑色に点灯します。
- PC : パソコンとケーブルモデム間で通信が出来ている場合、緑色に点灯します。
- DATA : データが送受信されている場合、緑に点灯します。
- POWER : AC アダプタからの電力が供給されている場合、緑に点灯します。

BCW610J の場合

- POWER : AC アダプタからの電力が供給されている場合、緑色に点灯します。
- DS : データ受信中の場合、青色又は緑色に点灯します。
- US : データ送信中の場合、緑色に点灯します。
- ONLINE : ケーブルモデムと夢ネット側装置間との通信が出来ている場合、緑色に点灯します。
- LINK : パソコンとケーブルモデム間の通信が出来ている場合、橙色に点灯します。

2. TCP/IPの設定

《Mac OS X 10 編》

2-1 起動

1. メニューバーのアップルメニューから「システム環境設定」を開きます。



2. 表示された『システム環境設定』の画面で、ツールバーの「ネットワーク」を開きます。



2-2 設定

1. 表示された『ネットワーク』の画面で「Ethernet」を選択し、「詳細」をクリックします。

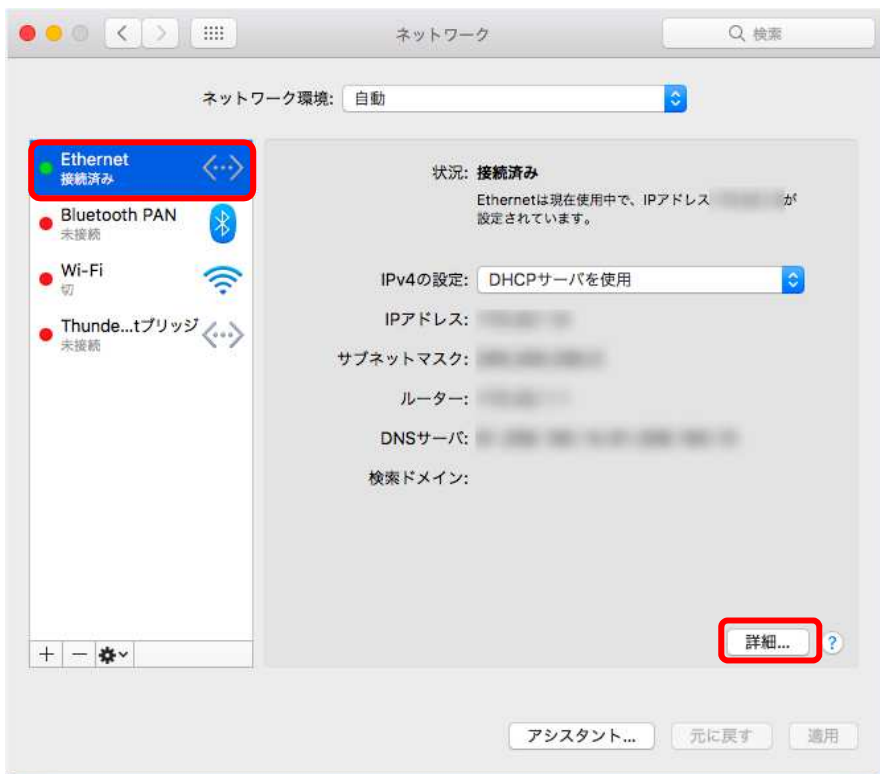

2. 「TCP/IP」をクリックし、IPv4 の設定にて「DHCP サーバを使用」を選択し「OK」をクリックします。

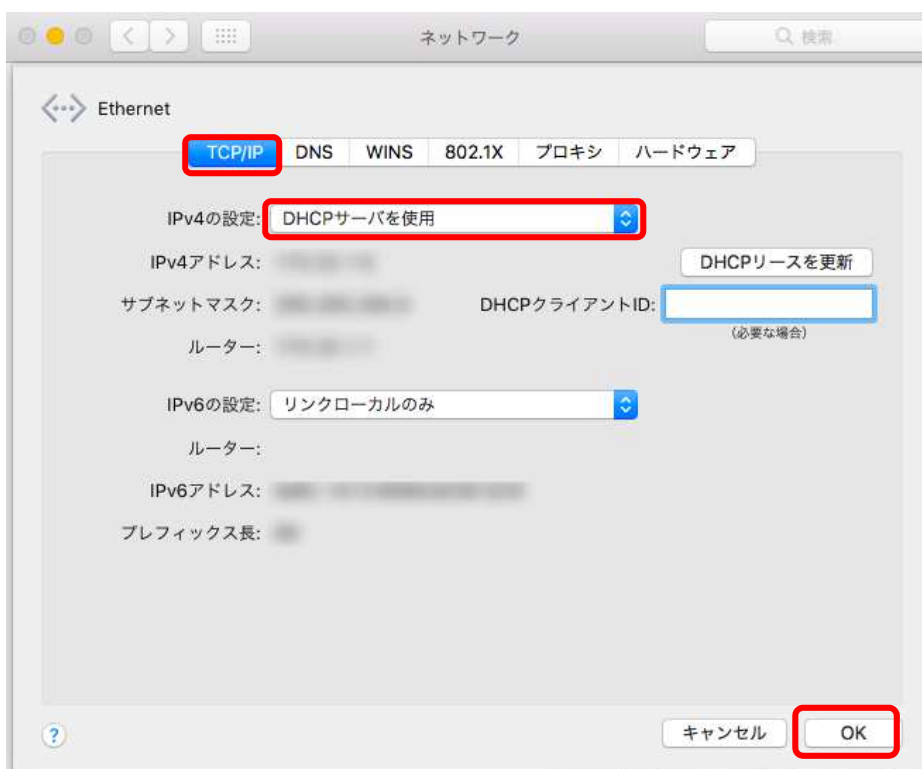

2-2 設定

3. 「適用」をクリック後、左上の「閉じる」をクリックします。

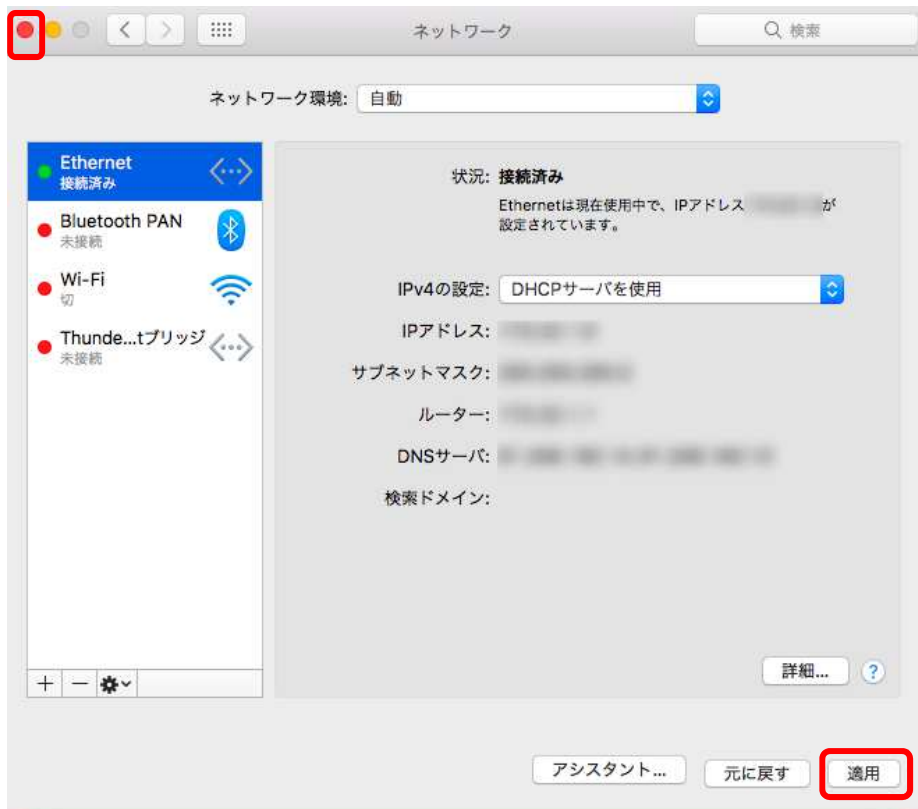

以上で TCP/IP の設定は終了です。

3. ルータを使用する場合の設定

3-1 機器設置

1. ケーブルモデム、ルータ、パソコンを LAN ケーブルにて接続します。

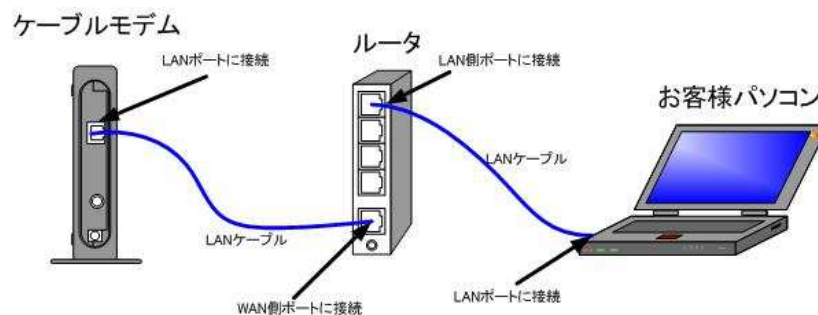

・ルータの導入等、ケーブルモデムに接続する機器を変更した場合は、ケーブルモデムの再起動を行ってください。

3-2 ルータの設定

ルータを使用する場合の一般的な設定について説明します。

1. インターネット接続設定

ルータの管理画面より WAN 側 IP アドレスの設定を「DHCP サーバより自動取得」する設定にします。

2. LAN 側設定

ルータの管理画面より「DHCP サーバ機能」を有効にし、ルータよりお客様パソコンへ IP アドレスを自動的に割り当てる設定にします。

3. 無線接続設定

無線ルータのメーカー、パソコンの OS によって設定方法が異なります。無線接続の設定をする場合は、無線ルータに付属のマニュアルをご参照ください。

4. トラブルシューティング

4-1 インターネットへつながらない

1. [ケーブルモデム] のランプ状態をご確認ください。
[ケーブルモデム] [パソコン] の電源が投入されている状態でご確認ください。
 - [CABLE] 又は [ONLINE] ランプが消灯している場合は、**雲南夢ネットサポートセンター**へご連絡ください。
 - [PC] 又は [LINK] ランプが消灯している場合は、[ケーブルモデム] と [パソコン] の接続をご確認ください。正常に接続されている場合は点灯しています。
 - [ケーブルモデム] のランプ状態に問題がない場合は **2** へ進んでください。
2. [パソコン] の [TCP/IP の設定] をご確認ください。
 - 詳細は本設定手順書の [設定編] [2. TCP/IP の設定] をご確認ください。
 - [パソコン] の設定に問題が見受けられない場合は **3** へ進んでください。
3. 上記をご確認後、症状が改善されない場合は**雲南夢ネットサポートセンター**へご連絡ください。専門の係員がサポート致します。

雲南夢ネット サポートセンター

受付 : 9:00~21:00(日、祝日を除く)

TEL : 0120-956-941

E-mail : support@bs.kkm.ne.jp