

雲南夢ネットインターネット接続サービス

設定手順書(大東中継所用)

Windows 7 版

雲南市・飯南町事務組合

導入編	設定を行う前にお読みください。
	1 ケーブルモデムの設置 ケーブルモデムの概要と接続についてご説明いたします。
設定編	設定手順書です。設定の際にお読みください。
	2 TCP/IP の設定 ネットワークの設定についてご説明いたします。
	3 インターネットオプションの設定 インターネットオプションの設定についてご説明いたします。
	4 ルータを使用する場合の設定 一般的なルータの設定についてご説明いたします。
FAQ編	トラブルシューティング。故障かなと思ったらお読みください。
	5 トラブルシューティング トラブルシューティングについてご説明いたします。

1. ケーブルモデムの設置

1-1 ケーブルモデムの概要

お客様へ配布しましたケーブルモデムはブロードネットマックス(BN・MUX)製となります。

・他製品のケーブルモデムはご利用できませんのでご注意ください。

1-2 ケーブルモデムとパソコンの接続

ケーブルモデムからパソコンへの接続方法を以下に示します。

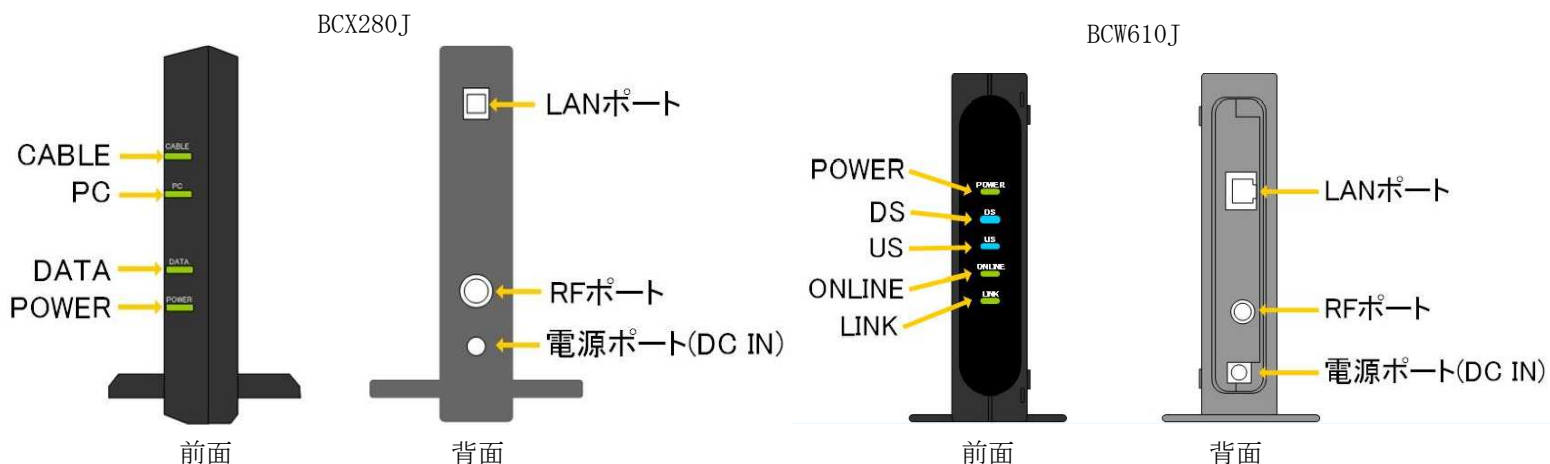

接続手順

- ① LANポート
LANケーブルを接続します。
- ② RFポート
インターネット専用同軸ケーブルを接続します。
通常の場合、当組合が指定する工事業者が接続します。
- ③ 電源ポート
ACアダプタを接続します。

1-3 ケーブルモデム正面ランプの説明

ケーブルモデム正面のランプ状態を以下に示します。

BCX280Jの場合

- CABLE : ケーブルモデムと夢ネット側装置間との間で通信が出来ている場合、緑色に点灯します。
PC : パソコンとケーブルモデム間で通信が出来ている場合、緑色に点灯します。
DATA : データが送受信されている場合、緑に点灯します。
POWER : ACアダプタからの電力が供給されている場合、緑に点灯します。

BCW610Jの場合

- POWER : ACアダプタからの電力が供給されている場合、緑色に点灯します。
DS : データ受信中の場合、青色又は緑色に点灯します。
US : データ送信中の場合、緑色に点灯します。
ONLINE : ケーブルモデムと夢ネット側装置間との通信が出来ている場合、緑色に点灯します。
LINK : パソコンとケーブルモデム間の通信が出来ている場合、橙色に点灯します。

1-4 パソコンの接続方法

1. 有線電話未契約のお客様の場合

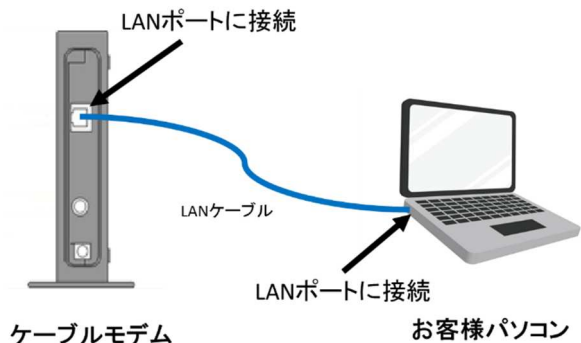

2. 有線電話をご契約中でベストプランをご契約頂いたお客様の場合

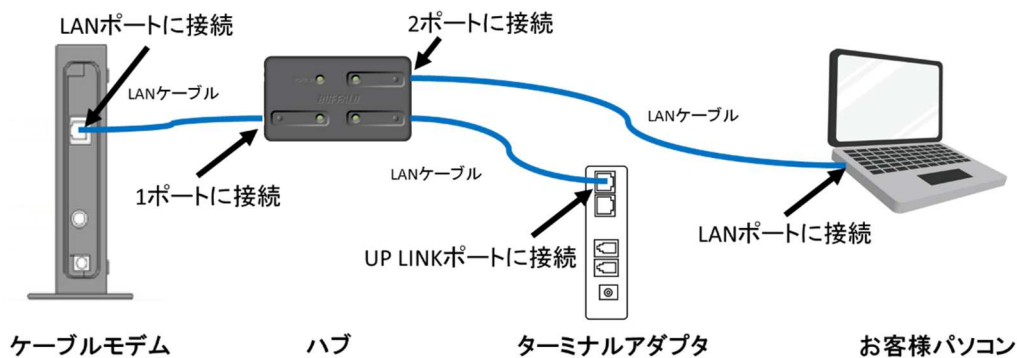

3. 有線電話をご契約中でライトプラン、ベーシックプランをご契約頂いたお客様の場合

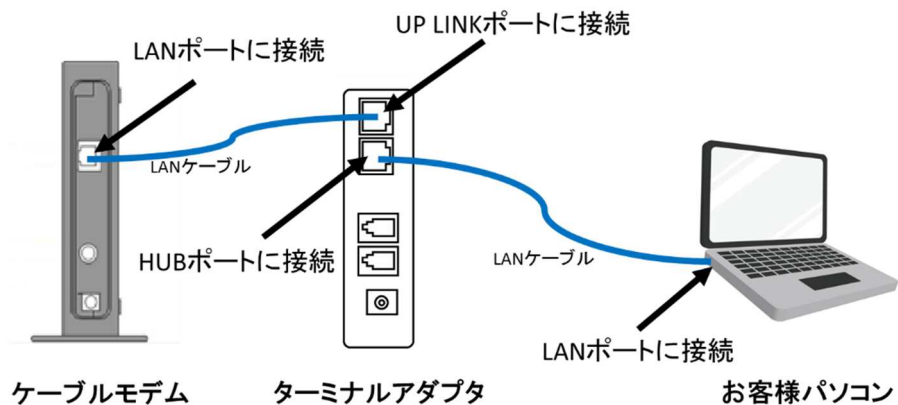

2. TCP / IP の設定

《Windows 7 編》

2-1 TCP / IP の設定

1. 画面左下の Windows ロゴマーク（以下の説明では「スタート」とする）から「コントロールパネル」を開きます。
2. 『コントロールパネル』の中から「ネットワークとインターネット」を開きます。



3. 『ネットワークとインターネット』の中から「ネットワークと共有センター」を開きます。

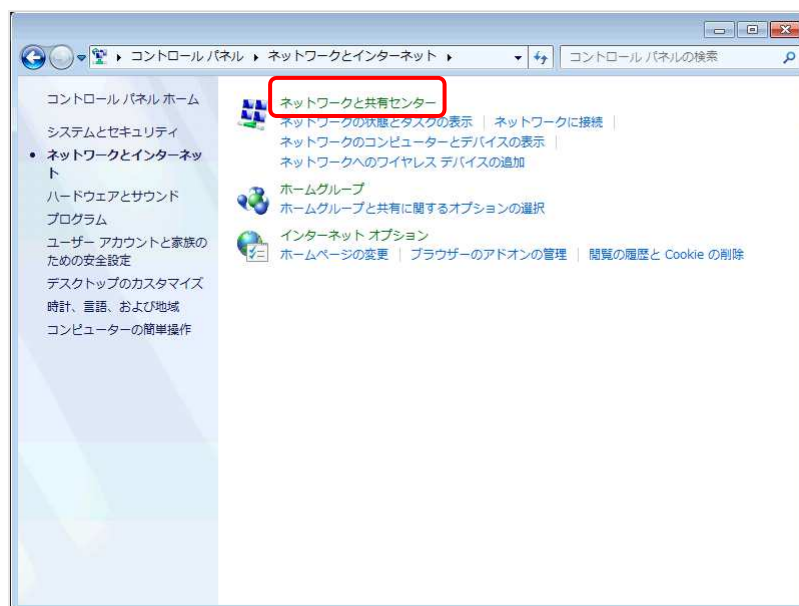

《Windows 7 編》

2-1 TCP/IPの設定

4. 『ネットワークと共有センター』の中から「アダプターの設定の変更」を開きます。



5. 「ローカルエリア接続」のアイコンを右クリックして表示されるメニューから「プロパティ」を開きます。

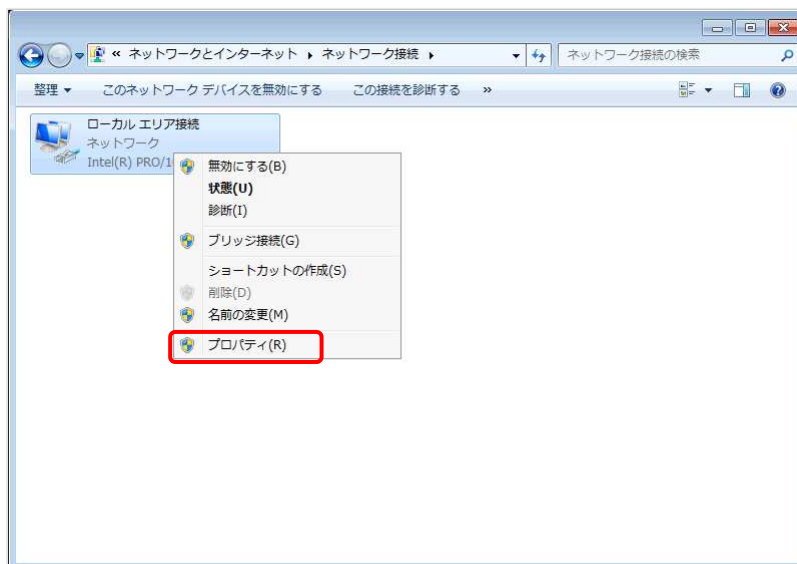

2-1 TCP/IPの設定

- 『ローカルエリア接続のプロパティ』が起動します。
「インターネットプロトコルバージョン4 (TCP/IPv4)」を選択し〔プロパティ〕を開きます。

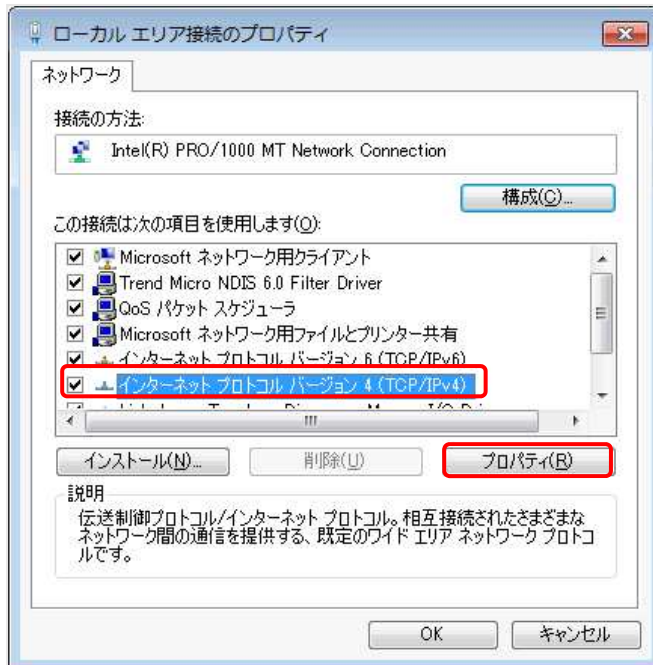

- 『インターネットプロトコルバージョン4 (TCP/IPv4) のプロパティ』では下記の通り設定します。
「IPアドレスを自動的に取得する」「DNSサーバーのアドレスを自動的に取得する」にチェックを入れ、〔OK〕をクリックします。

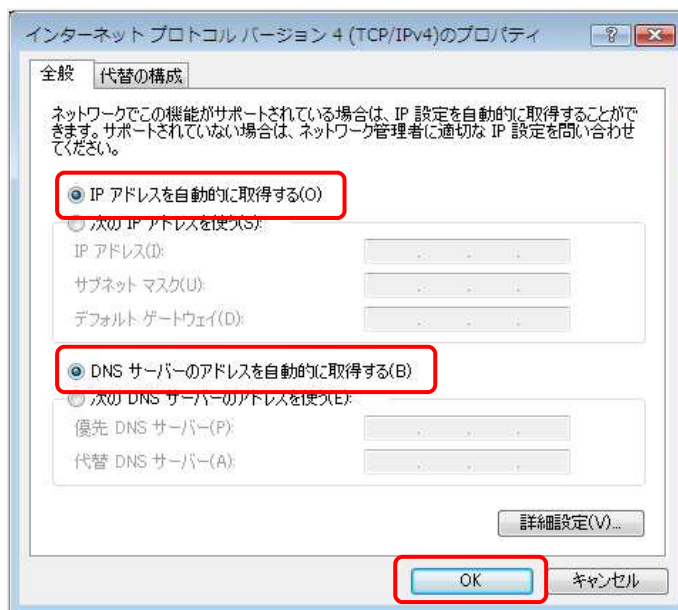

2-1 TCP/IPの設定

8. 最後に『ローカルエリア接続のプロパティ』画面で [OK] をクリックします。

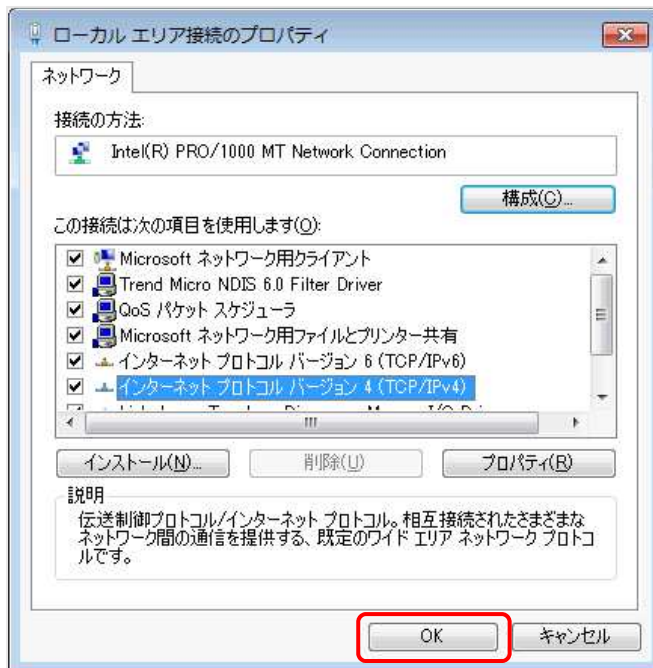

以上でネットワークの設定は終了です。

3. インターネットオプションの設定

《Windows 7 編》

3-1 設定

1. 「スタート」から「コントロールパネル」を開きます。
2. 『コントロールパネル』の中から「ネットワークとインターネット」を開きます。



3. 『ネットワークとインターネット』の中から「インターネットオプション」を開きます。

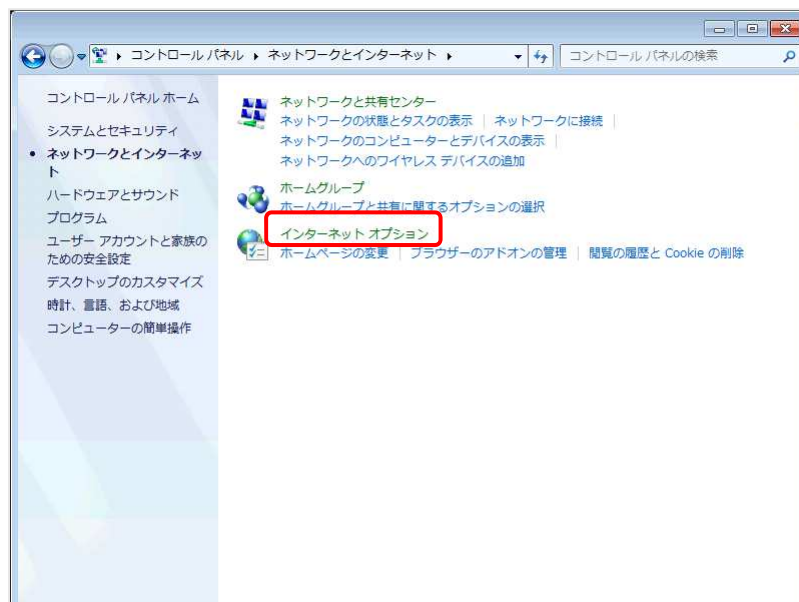

《Windows 7 編》

3-1 設定

- 『インターネットのプロパティ』画面が起動します。
「全般」タブ→「ホームページ」→「アドレス」欄に「http://unnan-yume.net/」を入力し、「適用」をクリックします。

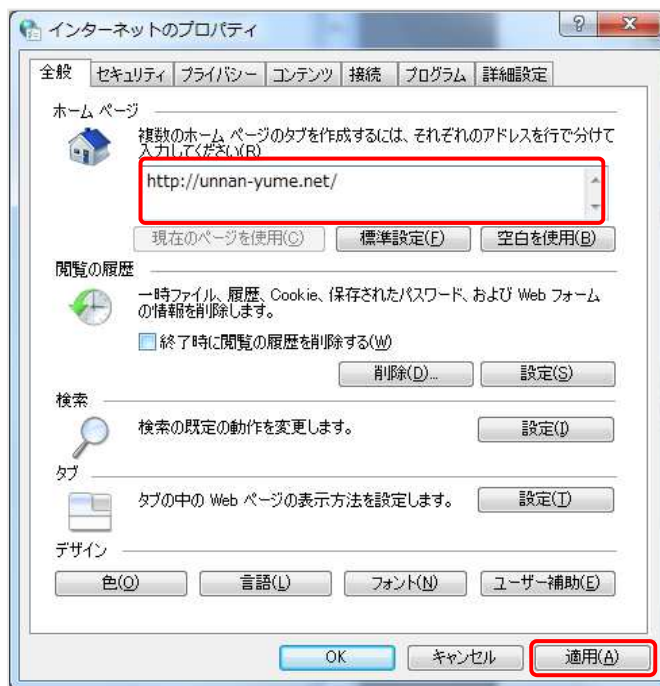

- 次に「接続」タブを選択し、「ダイヤルしない」を選択し「適用」をクリックします。
設定しましたら、「LAN の設定」をクリックします。

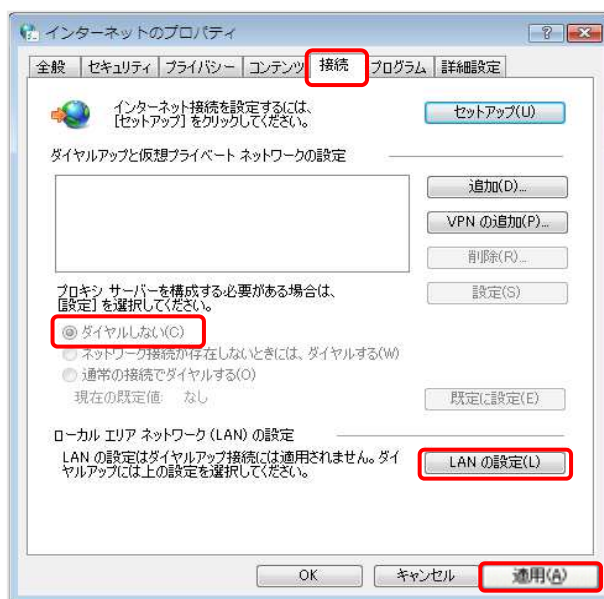

3-1 設定

6. 『ローカル エリア ネットワーク (LAN) の設定』画面が表示されます。全てチェックがないことを確認し [OK] をクリックします。

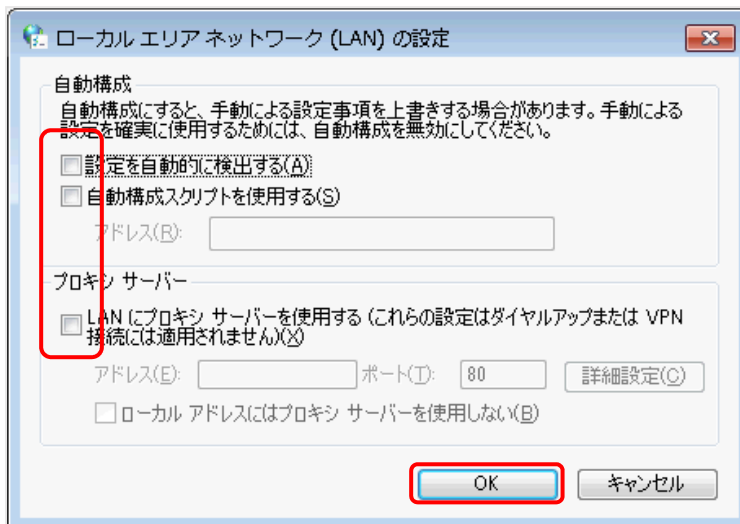

『インターネットのプロパティ』画面に戻りますので、[OK] をクリックします。

7. 「スタート」から「Internet Explorer」を起動します。下記の画面が表示されましたら完了です。



4. ルータを使用する場合の設定

4-1 機器設置

1. 有線電話未契約のお客様の場合

ケーブルモデム、ルータ、パソコンをLANケーブルにて接続します。

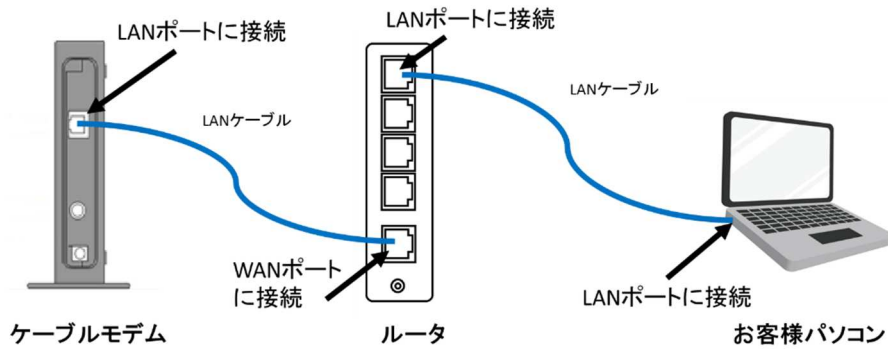

ルータの導入等、ケーブルモデムに接続する機器を変更した場合は、ケーブルモデムの再起動を行ってください。

2. 有線電話をご契約中でベストプランをご契約頂いたお客様の場合

ケーブルモデム、ハブ、ターミナルアダプタ、ルータ、パソコンをLANケーブルにて接続します。

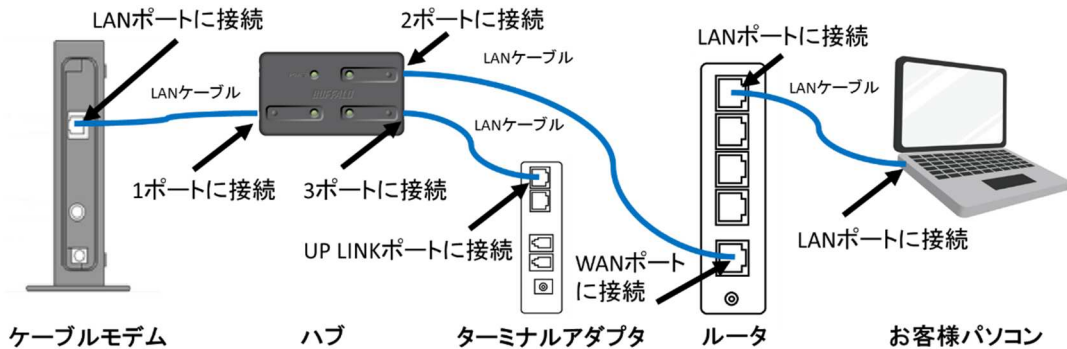

ルータの導入等、ケーブルモデムに接続する機器を変更した場合は、ケーブルモデムの再起動を行ってください。

3. 有線電話をご契約中でライトプラン、ベーシックプランをご契約頂いたお客様の場合
ケーブルモデム、ターミナルアダプタ、ルータ、パソコンをLANケーブルにて接続します。

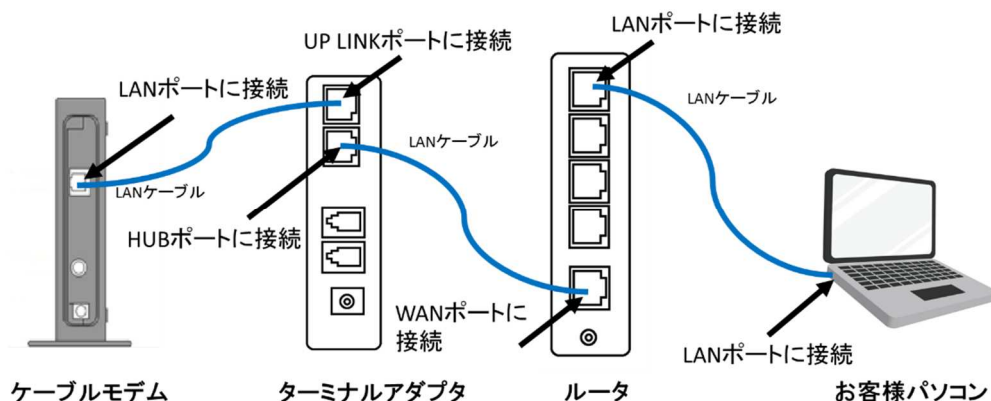

ルータの導入等、ケーブルモデムに接続する機器を変更した場合は、ケーブルモデムの再起動を行ってください。

4-2 ルータの設定

ルータを使用する場合の一般的な設定について説明します。

1. インターネット接続設定

ルータの管理画面より WAN 側 IP アドレスの設定を「DHCP サーバより自動取得」する設定にします。

2. LAN 側設定

ルータの管理画面より「DHCP サーバ機能」を有効にし、ルータよりお客様パソコンへ IP アドレスを自動的に割り当てる設定にします。

3. 無線接続設定

無線ルータのメーカー、パソコンの OS によって設定方法が異なります。
無線接続の設定をする場合は、無線ルータに付属のマニュアルをご参照ください。

5. トラブルシューティング

5-1 インターネットへつながらない

1. [ケーブルモデム] のランプ状態をご確認ください。
[ケーブルモデム] [パソコン] の電源が投入されている状態でご確認ください。
→ [CABLE] 又は [ONLINE] ランプが消灯している場合は、**雲南夢ネットサポートセンター**へご連絡ください。
→ [PC] 又は [LINK] ランプが消灯している場合は、[ケーブルモデム] と [パソコン] もしくは、[ルータ] の接続をご確認ください。
正常に接続されている場合は点灯しています。
→ [ケーブルモデム] のランプ状態に問題がない場合は **2** へ進んでください。
2. [ターミナルアダプタ] のランプ状態をご確認ください。
[ケーブルモデム] [ターミナルアダプタ] [パソコン] の電源が投入されている状態でご確認ください。
→ [ALARM] ランプが赤く点灯している場合は、**雲南夢ネットサポートセンター**へご連絡ください。
→ [UP LINK] ランプが消灯している場合は、[ケーブルモデム] と [ターミナルアダプタ] の接続をご確認ください。
正常に接続されている場合は点灯しています。
→ [HUB] ランプが消灯している場合は、[ターミナルアダプタ] と [パソコン] もしくは、[ルータ] の接続をご確認ください。
正常に接続されている場合は点灯しています。
→ [ターミナルアダプタ] のランプ状態に問題がない場合は **2** へ進んでください。
3. [パソコン] の [TCP/IP の設定] をご確認ください。
→ 詳細は本設定手順書の [設定編] [2. TCP/IP の設定] をご確認ください。
→ [パソコン] の設定に問題が見受けられない場合は **3** へ進んでください。
4. 上記をご確認後、症状が改善されない場合は**雲南夢ネットサポートセンター**へご連絡ください。
専門の係員がサポート致します。

雲南夢ネット サポートセンター

受付 : 9:00~21:00(日、祝日を除く)

TEL : 0120-956-941

E-mail : support@hotaru.yoitoko.jp